

**Кубок Санкт-Петербурга и Региональные
соревнования по спортивного туризму
в дисциплине «дистанция – горная – группа»**

**Приз Памяти В.П. Егорова
Приз В.А. Сергеева**

**УСЛОВИЯ ПРОХОЖДЕНИЯ
ДИСТАНЦИЙ**

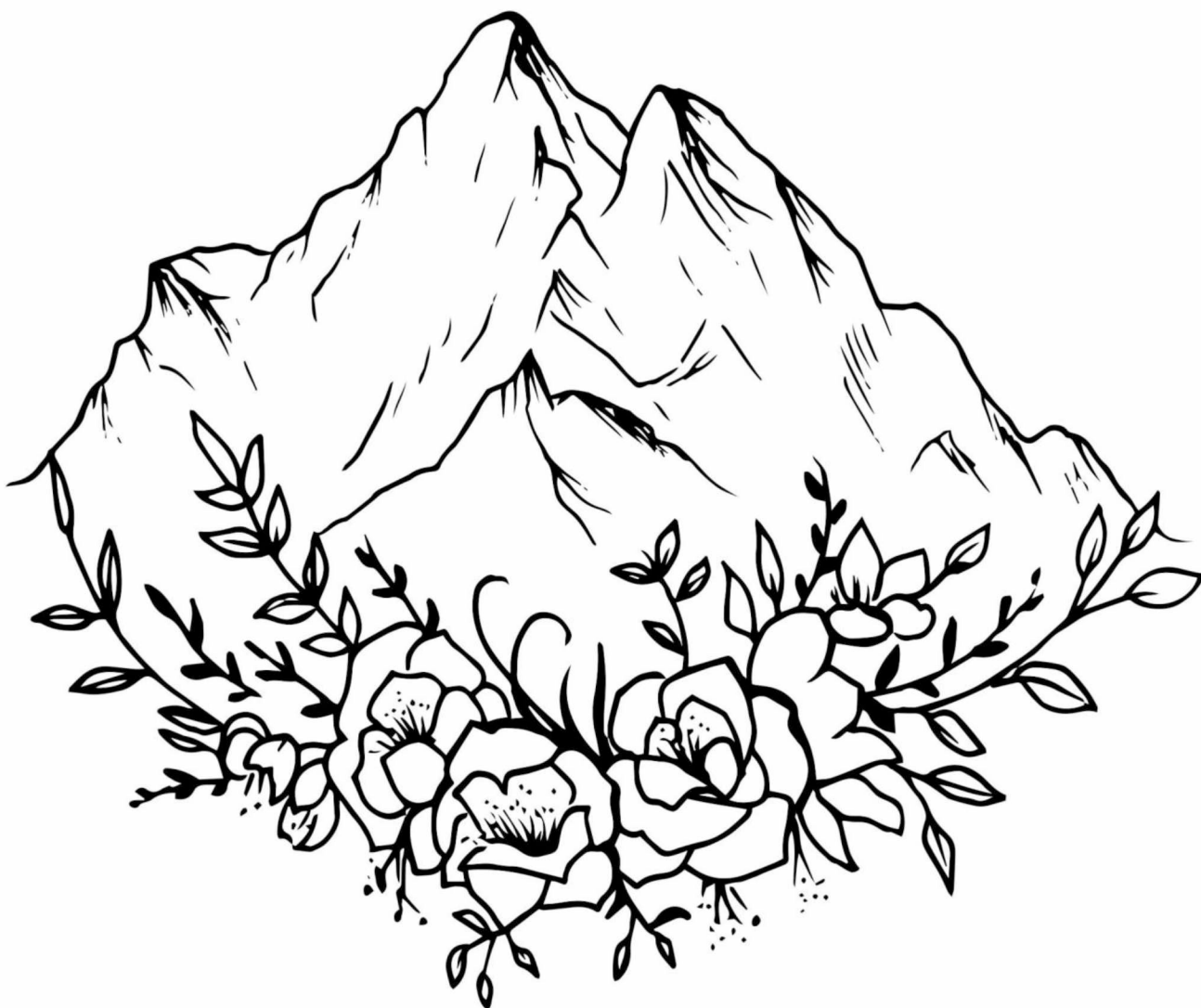

Ленинградская обл., Выборгский р-н, массив «Пальцево»

**Кубок Санкт-Петербурга и Региональные соревнования по спортивного туризму
в дисциплине «дистанция – горная – группа»**

24-26 мая 2024 года

Ленинградская обл., Выборгский р-н, массив «Пальцево»

Приз Памяти В. Егорова

Общие условия проведения соревнований

1. Соревнования проводятся в соответствии с Правилами вида спорта «Спортивный туризм», раздел 3, часть 2. Далее пункт Правил, указанный в условиях на дистанцию.
2. Дополнения и уточнения Правил на данных соревнованиях оговаривается в настоящих условиях.
3. По п. 4.7.14 страховка должна осуществляться только в рукавицах или перчатках, допущенных технической комиссией.
4. По п. 7.7.4 свободный конец перил на этапах спуска, должен быть закреплен на целевом ПС для всех участников, кроме первого.
5. Все судейские карабины закрытые, если иное не оговорено условиями дистанции.
6. Все ПС на дистанциях находятся в ОЗ, если иное не оговорено условиями на дистанцию.
7. Допускается использование тормозного устройства типа «восьмерка» диаметров сечения не менее 7 мм и внутренним диаметром не более 70 мм как для спуска, так и для страховки.
8. Запрещается забивание любых крючьев и бурение рельефа. Для организации ППС возможно только использование закладных элементов или петель.
9. Использование шлямбурных крючьев, имеющих на скале оговорено в условиях на дистанции.
10. Запрещается использование любых средств, удлиняющих руку, ледового и снежного снаряжения, а также снаряжения для dry-tooling.
11. Разрешено использование скайхуков, скальных якорей и подобного снаряжения длиной до 11 см.
12. Не допускается крепление перил на переправах на устройствах типа «Gri-Gri».
13. Предстартовая проверка проводится за 30 минут до времени старта команды на дистанции.
14. Страховка через страховочное или тормозное устройство, закрепленное на точке крепления к ИСС участника, если при этом страховочная веревка не проходит через карабин на ПС, трактуется как прекращение страховки (п.6.4.2 Правил).
15. Отсутствие контролирующей руки ниже спускового устройства на веревке при спуске (отсутствие контроля спусковой веревки) трактуется как неправильная страховка (п.6.4.3.4 Правил).

**Кубок Санкт-Петербурга по спортивного туризму
в дисциплине «дистанция – горная – группа»**

24-26 мая 2024 года

Ленинградская обл., Выборгский р-н, массив «Пальцево»

УСЛОВИЯ ДИСТАНЦИИ «СКАЛЫ»

ОБЩАЯ ЧАСТЬ

1. Дистанция состоит из 3 блоков (см. описание).

2. Все КП, ППФ, ПС и ПФ – «Опасные зоны».

3. Для первого участника на подъемах на всех маршрутах обеспечена судейская страховка. Все остальные участники должны обеспечиваться верхней командной страховкой.

4. Ограничения на дистанции распространяются на всех участников команды и контрольный груз.

5. На дистанции команда транспортирует контрольный груз, расфасованный в три мешка по 10 кг каждый. Транспортировка в собственных рюкзаках. Распределение грузов произвольное. **Спуск груза осуществляется только на участниках.**

6. Использование любого шлямбура при движении команды штрафует 4 баллами за каждый шлямбур.

7. На дистанции установлены контрольные времена:

контрольное время 1 – 60 минут – по продергиванию спусковых веревок на ППФ1;

контрольное время 2 – 80 минут – по продергиванию спусковых веревок на ППФ2.

В случае нарушения **контрольного времени 1** команда получает 2000 баллов штрафа и финиширует на ППФ1.

В случае нарушения **контрольного времени 2** команда получает 1000 баллов штрафа и финиширует на ППФ2.

Время команды фиксируется по приходу всех участников и контрольного груза на ППФ1 или ППФ2 и снятию всех веревок с дистанции, либо отказу капитана от них.

8. **Общее время** нахождения на дистанции 100 минут. При его превышении команда снимается с дистанции и освобождает ее по кратчайшему пути. Команде засчитывается время прохождения ППФ2. Время отсчитывается по снятию веревок на ППФ.

9. Финиш по приходу всех участников, контрольного груза и всего снаряжения в «городок» на Ф или отказу капитана от снятия снаряжения.

10. В заявке по тактике указывается количество участников, проходящих по каждому маршруту, способы и технические приемы их передвижения (лазание, движение по перилам, использование ИТО, и т.п.), количество рюкзаков для транспортировки грузов, способы и маршруты перемещения грузов, номер участника, идущего первым на подъемах.

11. Контрольное время может быть скорректировано по результатам прохождения первых двух команд.

Описание дистанции.

Блок 1, Этап 1. Подъем ПС - КП1

Маршрут М1:

Прохождения участниками шлямбурного карниза с организацией 4-х промежуточных точек страховки.

Маршрут М2:

Подъем по скальному рельефу с самостоятельным выбором пути движения. Движение производится в ограниченном коридоре с организацией 3-х промежуточных точек страховки.

Маршрут М3:

Подъем по судейским перилам с организацией 2-х промежуточных точек страховки.

Первые участники на маршрутах обеспечиваются верхней судейской страховкой, остальные участники должны быть обеспечены командной страховкой.

В случае не прохождения одного из маршрутов М1, М2 или М3 команда получает 60 штрафных баллов (за каждый непройденный маршрут).

В случае если часть контрольного груза (10 кг) не прошла один из маршрутов М1, М2 или М3 команда получает 60 штрафных баллов, а если два маршрута, то 120 баллов штрафа.

На маршрутах М1, М2 и М3 разрешается использование только одной веревки на маршрут, длиной не более чем 16 метров. При использовании веревки более 16 метров – штраф 40 баллов. Дополнительные веревки – штраф 40 баллов за каждую, независимо от ее длины. При пропуске всех промежуточных точек страховки для любого маршрута М1, М2, М3 и любого (первого или следующих участников) штраф 35 баллов.

Блок 1, Этап 2. Спуск КП2 - КП3 - КП4 - ППФ1

При спуске участников с КП3 на КП4 спусковая веревка должна быть закреплена на КП3, а страховочная веревка проходить через КП3. За нарушение данного условия штраф 20 баллов на каждого участника.

При спуске участников с КП4 на ППФ1 спусковая веревка должна быть закреплена на КП4, а страховочная веревка проходить через КП4. За нарушение данного условия штраф 20 баллов на каждого участника.

Спуск всех участников кроме последнего осуществляется с верхней командной страховкой.

Спуск последнего участника на участках: КП2 -КП3, КП3 - КП4 и КП4 - ППФ1 с верхней судейской страховкой и “прусиком” по сдвоенной командной веревке. За нарушение данного условия штраф 20 баллов на каждом участке.

Блок 2, Этап 1. Подъем ППФ1 - КП5

Маршрут М4:

Подъем по скальному рельефу с самостоятельным выбором пути движения. Движение производится в ограниченном коридоре с организацией 4-х промежуточных точек страховки.

Маршрут М5:

Подъем по скальному рельефу с самостоятельным выбором пути движения. Движение производится в ограниченном коридоре с организацией 4-х промежуточных точек страховки.

В случае не прохождения одного из маршрутов М4 или М5 команда получает 50 штрафных баллов.

Блок 2, Этап 2. Спуск КП5 - КП6 - ППФ2

При спуске участников с КП6 на ППФ2 спусковая веревка должна быть закреплена на КП6, а страховочная веревка проходить через КП6. За нарушение данного условия штраф 20 баллов на каждого участника.

Спуск всех участников осуществляется с верхней командной страховкой.

Блок 3, Этап 1. Подъем ППФ2 - КП7

Подъем по скальному рельефу с самостоятельным выбором пути движения. Движение производится в ограниченном коридоре с организацией 4-х промежуточных точек страховки.

Блок 3, Этап 2. Спуск КП7 - ПФ

Спуск первого участника с верхней командной страховкой, организация для остальных участников круто-наклонной переправы. Ограничение на спуске действует на всех участников, кроме первого.

На этапе 2 (Блок 3) страховочное устройство при спуске всех участников кроме первого – карабинный тормоз (карабины должны быть с завинчивающимися муфтами). В случае нарушения данного условия штраф 20 баллов на каждого участника.

Оборудование дистанции

ПС		
М1	Двойные перила, 1 петля	1 суд. перила
М2	Двойные перила, 1 петля	1 суд. страховка
М3	Двойные перила, 1 петля	1 суд. перила, 1 суд. страховка
КП1	Двойные перила, 3 петли	
КП1-КП2		2-ые суд. перила
КП2	Двойные перила, 2 петли, 1 глухой суд. карабин	1 суд. страховка
КП3 и КП4	Локальная петля, 1 глухой суд. карабин	1 суд. страховка
ППФ1	Двойные перила, 4 петли	
КП5	Двойные перила, 4 петли, 2 глухих суд. карабина	2 суд. страховки
КП6	Локальная петля, два глухих суд. карабина	
ППФ2	Двойные перила, 4 петли	
КП7	Двойные перила, 2 петли, 2 глухих суд. карабина	1 суд. страховка
ПФ	Двойные перила, две петли	

Схема дистанции СКАЛЫ

Блок 3

ПС-КП1(М1) _____
ПС-КП1(М2) _____
ПС-КП1(М3) _____

КП2-КП3 _____
КП3-КП4 _____
КП4-ППФ1 _____
ППФ1-КП5(М4) _____
ППФ1-КП5(М5) _____

КП5-КП6 _____
КП6-ППФ2 _____
ППФ2-КП7 _____
КП7-ПФ _____

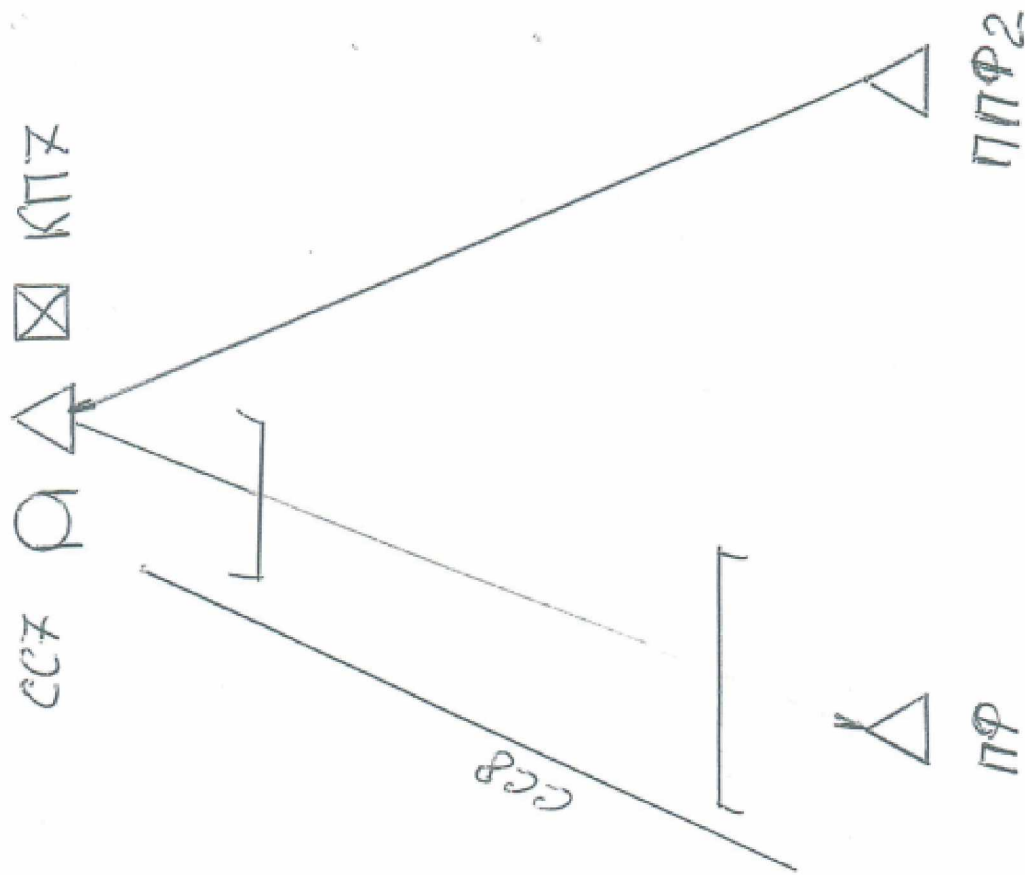

**Региональные соревнования по спортивного туризму
в дисциплине «дистанция – горная – группа»**

24-26 мая 2024 года

Ленинградская обл., Выборгский р-н, массив «Пальцево»

УСЛОВИЯ ДИСТАНЦИИ
«СПЕЦПРИЕМЫ, Тактические игры»

1. ОБЩАЯ ЧАСТЬ

1.1. Соревнования проводятся в соответствии с Правилами вида спорта «спортивный туризм», утвержденными Приказом № 255 Минспорта России от 22.04.2021, и Положением о соревновании.

1.2. Вся дистанция состоит из 4 этапов. Расстояния на дистанции будут объявлены на показе.

1.3. Все ПС пункты старта С и финиш Ф - опасная зона. Посещение пунктов страховки кроме ПС1, ПС4, ПС4¹, ПС6 и ПС7 обязательно для всех участников.

1.4. Старт на дистанции осуществляется по графику.

1.5. На дистанции в составе команды 5 различных «тяжелопострадавших»:

- первый на этапе 1;
- второй на этапе 2;
- третий на этапе 3.
- четвертый и пятый на этапе 4.

1.6. На всей дистанции у «тяжелопострадавшего» травма рук и болевой шок. Транспортировка на сопровождающем (кроме переправы), передвижение на ногах вне ПС, действия руками и разговоры запрещены.

Пострадавший на этапе является таковым с момента постановки на самостраховку на начальном ПС этапа действия условия о «пострадавшем» (если предыдущий «пострадавший» не достиг данного ПС – с момента постановки на самостраховку на данном ПС предыдущего «пострадавшего») и до момента постановки на самостраховку на конечном ПС этапа (если не оговорено другое).

1.7. На этапах подъема и траверса для первого участника обеспечена судейская страховка. Все остальные участники должны обеспечиваться верхней командной страховкой. Страховка должна осуществляться в рукавицах или перчатках, допущенных технической комиссией. Для пострадавшего на всех этапах обеспечена судейская страховка.

1.8 Все ограничения действуют на всех участников, если не оговорено иное.

1.9 На дистанции установлены контрольные времена:

ПКВ Приход пострадавшего на ПС3 (ППФ) – 45 минут. В случае нарушения первого контрольного времени команда финиширует на ПФ и получает 600 штрафных баллов. В случае превышения первого контрольного времени более чем на 15 минут команда снимается с дистанции и освобождает ее по кратчайшему маршруту.

ОКВ Пребывание на всей дистанции – 110 минут. В случае нарушения второго контрольного времени команде засчитывается время по освобождению дистанции до ПС3 и получает 300 штрафных баллов.

**Региональные соревнования по спортивного туризму
в дисциплине «дистанция – горная – группа»**

24-26 мая 2024 года

Ленинградская обл., Выборгский р-н, массив «Пальцево»

Все технические и тактические штрафные баллы, полученные на всех этапах дистанции, сохраняются.

1.10 Финиш по приходу всех участников на **Ф** или **ППФ** и снятию всего снаряжения с дистанции, или отказу капитана от его снятия.

1.11 Штраф за отклонение от заявленных маршрутов – 10 баллов.

2. ОПИСАНИЕ ЭТАПОВ

Этап 1. Переправа через трещину

Команда переправляется и переправляет пострадавшего через «трещину».

Первый участник движется по маршруту **М1** (спуск по веревке и свободное лазанье) на маршруте 4 судейских ППС.

Остальные – по маршруту:

М2 – переправа **С-ПС2** или

М3 – переправа **С-ПС1** и траверс **ПС1-ПС2**

Этап 2. Спуск

Команда спускается с использованием командных веревок и спускает пострадавшего на **ПС3**.

Этап 3. Маятник или косой подъем

Команда осуществляет транспортировку пострадавшего на **ПС5**.

Подъем первых участников на **ПС4** (1 судейский ППС) и на **ПС5** (3 судейских ППС) по маршруту **М4** – лазаньем, остальные участники – с использованием командных веревок по любому из маршрутов:

М5 – **ПС3-ПС4-ПС5** подъем в ограниченном коридоре с обеспечением противомаятниковых мероприятий.

М6 – **ПС3-ПС4-ПС4'-ПС5** маятниковый перевод и подъем. Посещение точки **К** по одинарным судейским перилам с командной страховкой допускается только одним участником.

Этап 4. Вниз и вниз

Команда спускается с **ПС5** с использованием командных веревок на **Ф** и спускает 2-х пострадавших по любому из маршрутов:

М7 – через промежуточные **ПС6** и **ПС7** на которых производится смена спусковых и грузовых веревок, а страховочные должны через них пройти (допускается смена), на участке **ПС5-ПС6** – первый пострадавший; на участке **ПС6-ПС7** – второй пострадавший.

М8 – прямой без промежуточных ПС спуск **ПС5-Ф** Оба пострадавших являются таковыми с **ПС5** до финиша команды.

**Региональные соревнования по спортивного туризму
в дисциплине «дистанция – горная – группа»**

24-26 мая 2024 года

Ленинградская обл., Выборгский р-н, массив «Пальцево»

3. ТАКТИКА

В заявку по тактике включается:

- Номера пострадавших;
- Маршрут движения пострадавших на этапе 1, 3 и 4;
- Схему технического приема спуска обоих пострадавших на этапе 4.
- Команда заявляет общее время пребывания на дистанции.

Оборудование дистанции:	
Ф, ПС3	Две двойных петли
ПС5–К	Одинарные судейские перила
ПС2, ПС5, ПС6, ПС7	Две двойных петли, два судейских карабина
С, ПС1, ПС4	Две двойных петли, судейский карабин
К	Двойная петля, судейский карабин

Верхняя страховка по п. 1.7 данных условий.

4. СХЕМА ДИСТАНЦІЙ

